

Bedienungsanleitung

LN01A

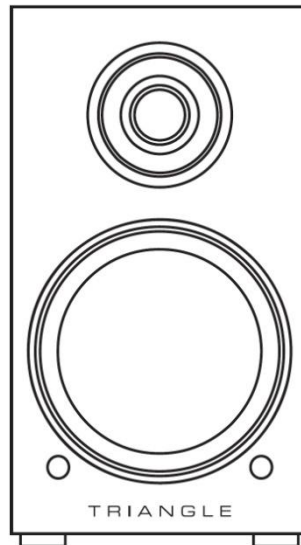

Sehr geehrter Hifi-Freund und Musikliebhaber,

vielen Dank, dass Sie sich für einen Lautsprecher aus dem Hause TRIANGLE entschieden haben.

Die LN01A ist ein aktiver Kompaktlautsprecher. Entwickelt um Musik angepasst an Ihre Lebenssituation in bester Qualität wiederzugeben. Ihr attraktives Äußeres, fügt sich harmonisch in Ihr Wohnambiente und bringt Farbe in Ihr Leben – nicht nur musikalisch! LN01A ermöglicht Ihnen alle denkbaren Tonquellen in optimaler Klanqualität zu genießen. Nutzen Sie die Erfahrung aus 40 Jahren Entwicklung und Fertigung von höchstambitionierten Lautsprechern des Traditionshauses TRIANGLE.

Bei sachgemäßer Behandlung wird Sie dieses Gerät viele Jahre lang mit feinsten Klängen verzaubern.

Wir wünschen Ihnen viele wunderbare musikalische Momente mit TRIANGLE.

Aufstellung und Vorsichtsmaßnahmen

Achten Sie vor der Inbetriebnahme des Lautsprechers auf die korrekte Spannung entsprechend der Stromversorgung Ihres Landes.

Grundlegende Sicherheitshinweise: **GEFAHR!**

Da der Lautsprecher mit elektrischem Strom betrieben wird, ist es wichtig, folgende Sicherheitshinweise zu beachten:

- Lautsprecher nicht mit nassen bzw. feuchten Händen berühren.
- Den Netzstecker nicht mit feuchten Händen berühren.
- Den Netzstecker immer am Stecker selbst aus der Steckdose ziehen. Niemals am Kabel ziehen.
- Bei Defekten des Lautsprechers wenden Sie sich bitte an Ihren Händler oder den deutschen TRIANGLE Vertrieb, Fa. REICHMANN AudioSysteme.
- Zum Verschieben bzw. Verstellen des Lautsprechers nicht am Netzanschlusskabel ziehen.
- Netz-Verlängerungen oder mehrere Mehrfachsteckdosen hintereinander vermeiden.
- Die Lufteintritts- und Luftaustrittsgitter nicht verstopfen

Nehmen sie alle Audioverbindungen ausschließlich bei getrenntem Netz vor. Verlegen Sie alle zum Lautsprecher führenden Kabel derart, dass sie nicht gequetscht werden, Strom und Audiokabel sich möglichst nicht kreuzen und keine Stolperfallen entstehen.

Positionieren Sie den Lautsprecher auf einer waagerechten, stabilen Oberfläche. Vermeiden Sie möglichst direkte Sonneneinstrahlung. Trennen Sie den Lautsprecher bei Wassereintritt sofort vom Netz und verbringen sie ihn zu einer autorisierten Fachwerkstatt.

Im Inneren des Gerätes befinden sich keine vom Benutzer zu wechselnden oder zu wartenden Bauteile, öffnen Sie das Gehäuse des Gerätes daher nicht.

Trennen Sie den Lautsprecher bei Gewitter bzw. bei Blitzschlag vom Netz.

Beachten Sie alle Warnungen auf der Rückseite des Produkts. Hinweis: Durch unbefugtes Öffnen des Lautsprechers erlischt jeglicher Garantieanspruch.

Entfernen Sie Staub oder Schmutz auf dem Gerät niemals mit chemischen Reinigern oder Polituren. Verwenden Sie ausschließlich weiche Tücher, z.B. Mikrofaser, zur Reinigung der Oberfläche des Lautsprechers. Ihr Fachhändler berät Sie gerne weitergehend zu diesem Thema.

Anschlüsse und Bedienelemente

Vorderseite

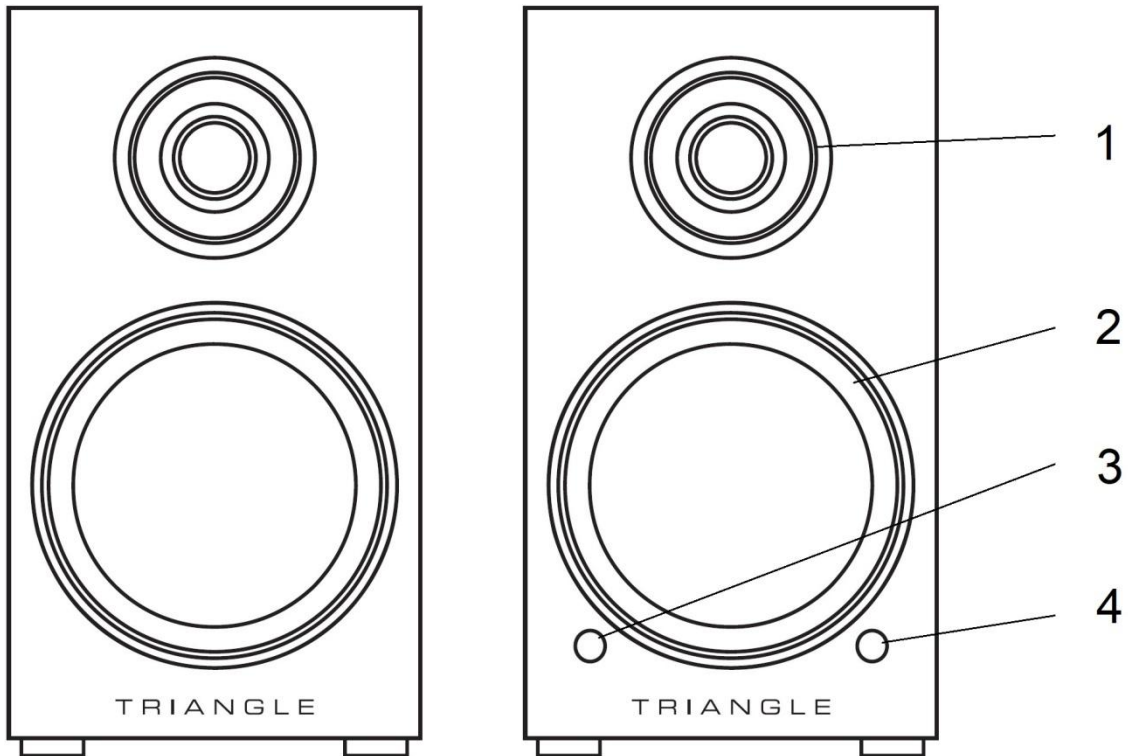

linker Lautsprecher

rechter Lautsprecher

- 1 Hochton-Chassis
- 2 Tiefton-Chassis
- 3 Kontroll-LED, mehrfarbig
(rot: Standby; blau: Bluetooth; grün: andere Tonquellen)
- 4 Infrarotempfänger

Anschlüsse und Bedienelemente

Rückseite

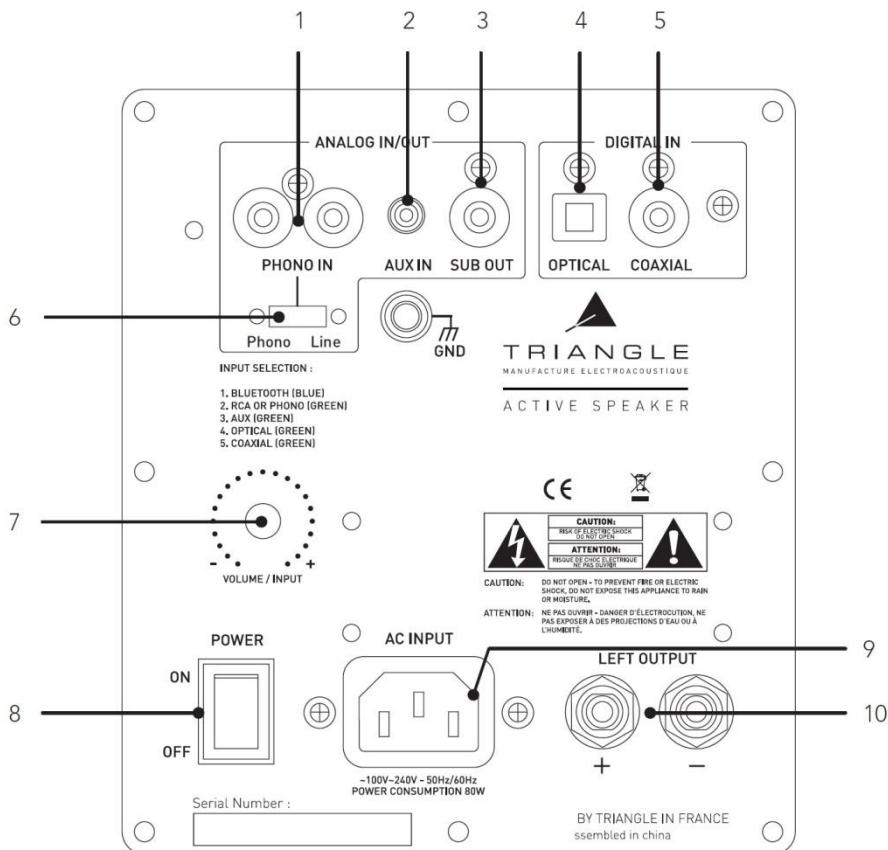

- 1 Analogeingang
- 2 Analogeingang
- 3 Subwooferausgang
- 4 Digitaleingang optisch
- 5 Digitaleingang RCA
- 6 Schalter PHONO/AUX
- 7 Volumenregler & Eingangswahltaster
- 8 Netzschalter
- 9 Netzeingang
- 10 Lautsprecheranschluss für linken Lautsprecher

Der Fernbedienungsgeber

Bitte legen Sie die mitgelieferten Batterien, entsprechend der Markierung im Batteriefach, ein.



Hier die Beschreibung der Tasten
Spaltenweise:

Linke Spalte:

- schaltet die Lautsprecher stumm
- springt einen Titel zurück
- schaltet auf Bluetooth um
- schaltet auf Digitaleingang COAX um
- verstärkt die Tieftonwiedergabe
- schwächt die Tieftonwiedergabe ab

Mittlere Spalte:

- Herstellerlogo
- Abspielen / Pause der Wiedergabeliste
- schaltet auf den analogen Cinch-Eingang um
- schaltet auf Digitaleingang OPTO um
- verstärkt die Hochtonwiedergabe
- schwächt die Hochtonwiedergabe ab

Rechte Spalte:

- schaltet LN01A an oder aus
- springt einen Titel vor
- schaltet auf AUX (3,5mm Klinke) um
- Rückkehr zu Werkseinstellung für die individuellen Bass- & Höhen-Einstellungen
- erhöht die Wiedergabelautstärke
- vermindert die Wiedergabelautstärke

Die Bedienung

Lieferumfang

- 1 x Aktiver Lautsprecher LN01A
- 1 x passiver Lautsprecher LN01A
- 1 x Fernbedienung incl. Batterien AAA
- 2x Frontbespannung (haftet magnetisch)
- 8x Gummipuffer, selbstklebend
- 1x Netzkabel IEC
- 1x 3 Meter Lautsprecherkabel

Anschließen

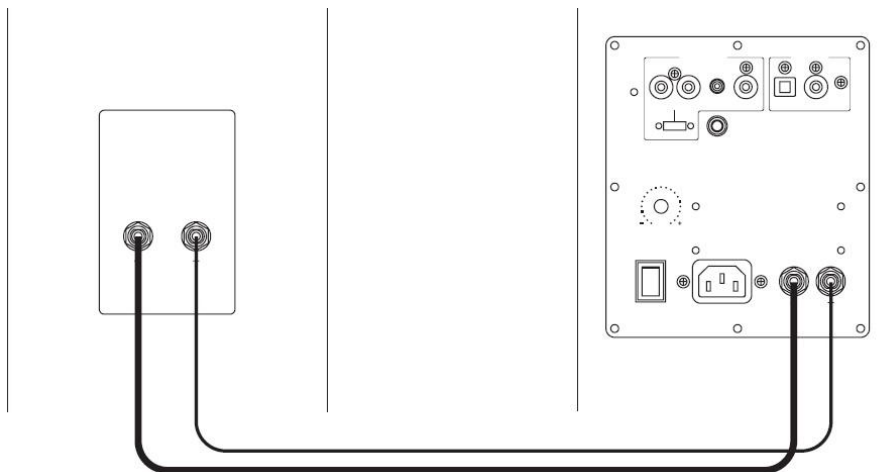

Verbinden Sie mit dem beiliegenden Lautsprecherkabel die beiden Lautsprecher miteinander.

Stellen Sie den aktiven Lautsprecher nach Möglichkeit rechts vom Hörplatz auf. Achten Sie auf die korrekte Polung des Lautsprecherkabels.

Einer der beiden Leiter ist markiert. Diesen verwenden Sie bei beiden Lautsprechern als Plus-Leiter (rote Markierung an den Lautsprecheranschlüssen).

Die Bedienung

Netzverbindung

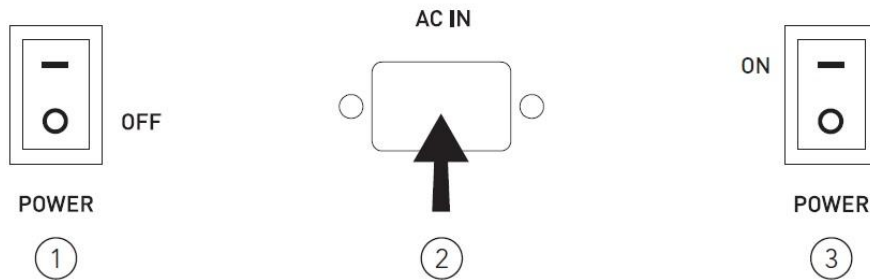

Vor der Verbindung mit dem Netzkabel achten Sie darauf, dass sich der Netzschalter in der OFF-Position befindet. Nach Einstecken des Netzkabels können Sie den Netzschalter in die ON-Position bringen.

Anschließen

Die LN01A können mit einer Vielzahl von Quellen gekoppelt werden. Hier sind die verschiedenen Optionen:

Verbindung über Bluetooth



Dank der A2DP AptX Bluetooth-Technologie der Generation 4.0 können Sie Musik drahtlos streamen. AptX ist ein Codierungssystem, mit dem Sie Musik über Bluetooth auf Ihre LN01A streamen können und einen Klang in CD-Qualität liefern. Die Reichweite beträgt ca. 10 Meter, abhängig von der Umgebung und den Hindernissen auf dem Funkweg.

Die Bedienung

Anschließen

Mit LN01A können Sie Musik von allen Bluetooth-fähigen Quellen abspielen: Smartphone, Tablet, Computer usw. So gehen Sie vor:

- Schieben Sie den Netzschalter auf der Rückseite in die Position ON.
- Wählen Sie den Bluetooth-Eingang mit der Taste „INPUT“ auf der Rückseite des Lautsprechers oder auf der Fernbedienung. Die blaue LED zeigt an, dass die Quelle über Bluetooth verbunden ist.
- Drücken Sie die Bluetooth-Taste auf Ihrer Fernbedienung. Die blaue LED blinkt und zeigt an, dass das System eine Verbindung zu einem Bluetooth-fähigen Gerät (Smartphone, Tablet...) herstellen möchte.
- Wenn Sie auf Ihrem Bluetooth-Gerät suchen (siehe Benutzerhandbuch, falls erforderlich), werden die Lautsprecher unter dem Namen „LN01A“ angezeigt. Anschließend können Sie eine Verbindung herstellen. Ihre Lautsprecher sind jetzt mit Ihrem Gerät verbunden und geben den Ton vom Gerät wieder. Die Verbindung wird beim nächsten Einschalten Ihrer Lautsprecher automatisch hergestellt, wenn Bluetooth auf Ihrem Gerät ausgewählt und aktiviert ist.
- Wenn Sie ein anderes Gerät verbinden möchten, während das vorherige noch verbunden ist, deaktivieren Sie die Bluetooth-Verbindung von Ihrem zuvor gekoppelten Gerät oder trennen Sie sie direkt vom Bluetooth-Menü. Die LED blinkt erneut und der Suchmodus wird aktiviert.
- Mit dem Bluetooth-Prozess von LN01A können Sie den Titel ändern, abspielen und direkt von Ihrer Fernbedienung aus pausieren, ohne das angeschlossene Gerät zu verwenden.
- Ihr Bluetooth-Gerät steuert jetzt Ihre Lautsprecher und Sie können die Lautstärke direkt von diesem Gerät aus ändern.

Die Bedienung

Anschließen



Über den Cinch-Eingang (1) können Sie Ihre LN01A an Ihren Fernseher, CD-Player, Plattenspieler oder ein anderes Gerät anschließen. Um dies zu tun:

- Stecken Sie die roten und weißen Anschlüsse unter Berücksichtigung der Farben in den „Cinch-Eingang“ auf der Rückseite des Lautsprechers und machen Sie dasselbe an der Quelle.
- Wählen Sie den Cinch-Eingang mit der Fernbedienung oder der Taste „INPUT“ (Lautstärketaste) auf der Rückseite des aktiven Lautsprechers.
- Für normale Hochpegelquellen (CD-Spieler oder Ähnliches) wählen Sie am Umschalter (6) an der Rückseite die Position LINE.

Anschließen eines Plattenspielers:



Um einen Plattenspieler mit MM-Tonabnehmer anzuschließen, bringen Sie den Umschalter (6) in Position PHONO, damit das Signal die Phonokette durchläuft. Schließen Sie das Kabel des Plattenspielers an die RCA/Cinch-Eingänge (1) und das Erdungskabel an die dafür vorgesehene Schraubklemme auf der Rückseite von LN01A und an Ihren Plattenspieler an.

Die Bedienung

Anschließen

Anschluss über ein 3,5-mm-Klinkenkabel



Über den Eingang für ein 3,5-mm-Klinkenkabel - (AUX IN) (3) können Sie Ihre Lautsprecher an viele Geräte anschließen: Smartphone, Audio-Player, Tablet, Computer, Fernseher usw. So gehen Sie vor:

- Stecken Sie ein Ende des Klinkensteckers in den Anschluss „AUX INPUT“ und das andere Ende in Ihr Gerät.
- Wählen Sie den Eingang „3.5“ mit der Fernbedienung oder der Taste „INPUT“ (Lautstärketaste) auf der Rückseite des verstärkten Lautsprechers.

Verbindung über ein optisches Kabel:



Über den optischen Eingang können Sie Ihre LN01A an jedes Audiogerät mit optischem Ausgang anschließen: Audio-Player, DVD-Player, Fernseher usw. So gehen Sie vor:

- Stecken Sie ein Ende des optischen Kabels in die Rückseite des aktiven Lautsprechers im Eingang „OPTICAL“ und das andere Ende in Ihr Gerät.
- Wählen Sie den Eingang „OPTICAL“ mit der Fernbedienung oder der Taste „INPUT“ (Lautstärketaste) auf der Rückseite des aktiven Lautsprechers.

Die Bedienung

Anschließen

Anschluss über ein Koaxialkabel:



Über den Koaxial-Eingang können Sie Ihre LN01A an jedes Audiogerät mit Koaxial-Ausgang anschließen: CD-Player, DVD / Blu-Ray-Player, Fernseher usw. So gehen Sie vor:

- Stecken Sie ein Ende des Koaxialkabels in die Rückseite des Aktivlautsprechers im Eingang „COAXIAL“ und das andere Ende in Ihr Gerät.
- Wählen Sie den Eingang „COAXIAL“ mit der Fernbedienung oder der Taste „INPUT“ (Lautstärketaste) auf der Rückseite des aktiven Lautsprechers.

HINWEIS:

Quellgeräte mit „Surround-Sound“. Unter Umständen muss in den Einstellungen der Quellgeräte die digitale Audioausgabe auf "2 Kanal", "Stereo", "PCM" oder ähnlich umgestellt werden, um LN01A den korrekten digitalen Datenstrom zuzuführen.

Anschließen eines Subwoofers:

Die LN01A verfügt über einen Subwoofer-Ausgang.

Verwenden Sie zum Anschließen Ihres Subwoofers ein hochwertiges RCA/Cinch-Kabel. Die Einstellungen müssen direkt von Ihrem Subwoofer aus vorgenommen werden. (Eine Grenzfrequenz von 60-70 Hz wird empfohlen.) Die verschiedenen Einstellungsanweisungen finden Sie in der Bedienungsanleitung Ihres Subwoofers.

Die Bedienung

Einstellungen

Bass- und Höhen-Einstellung:

Ihre LN01A verfügen über einen Equalizer, mit dem Sie die niedrigen und hohen Frequenzen nach Ihren Wünschen einstellen können.

Einstellen der Basswiedergabe:

6 Positionen in Schritten von 2 dB über einen Bereich zwischen 30 und 400 Hz verfügbar. (-6 dB, -4 dB, -2 dB, 0 dB, + 2 dB, + 4 dB, + 6 dB).

Die Werkseinstellung ist standardmäßig 0 dB.

Einstellen der Höhenwiedergabe:

6 Positionen in Schritten von 2 dB über einen Bereich zwischen 2 und 30 kHz verfügbar. (-6 dB, -4 dB, -2 dB, 0 dB, + 2 dB, + 4 dB, + 6 dB).

Die Werkseinstellung ist standardmäßig 0 dB.

Wenn der Lautsprecher in den Standby-Modus wechselt, werden die Einstellungen für die nächste Verwendung gespeichert.

Um die Werkseinstellungen wiederherzustellen, müssen Sie nur die Taste „RESET“ auf der Fernbedienung drücken.

Auto Standby:

Wenn 30 Minuten lang kein Signal empfangen wird, schalten die Lautsprecher automatisch in den Standby-Modus. Um den Standby-Modus zu verlassen, schalten Sie einfach die Lautsprecher mit der Fernbedienung wieder ein.

Technische Daten

Typ:	Bassreflex, 2-Wege, aktiv
Wirkungsgrad:	89 dB / W / m
Frequenzganglinearität:	56 Hz – 22 kHz (± 3 dB)
Verstärkerleistung:	2x 50 Watt
Nominalimpedanz:	8 Ohm
Minimalimpedanz:	4,5 Ohm
Eingänge:	1 Paar RCA/Cinch-Buchsen analog 1x 3,5 mm Stereoklinke analog 1x opto Digital (Toslink) Bluetooth 4.0 A2DP aptX
Ausgänge:	1x RCA/Cinch für Subwoofer 1x Lautsprecherausgang für Stereo-Lautsprecher
Abmessungen BxHxT (mm):	165 x 291 x 235
Gewicht (Paar):	9,5 kg (11,2 kg Brutto)
Ausführungen:	matt Weiss oder matt Schwarz matt Linen Grey matt Abysse Blue matt Purple Aubergine

Technische und optische Änderungen jederzeit ohne Vorankündigung möglich.



DISPOSAL

The crossed out wheeled bin label that appears on the back panel of the product indicates that the product must not be disposed of as normal household waste. To prevent possible harm to the environment please separate the product from other waste to ensure that it can be recycled in an environmentally safe manner. Please contact local government office or retailer for available collection facilities.



DISPOSITION

La poubelle sur roulettes barrées X, qui apparaît en logo sur le panneau arrière du produit, indique que celui-ci ne doit pas être traité comme un déchet domestique commun. Afin de protéger l'environnement, ce produit électronique devra être géré séparément et donc recyclé selon les nouvelles normes Européennes Rohs concernant les déchets d'appareils électroniques. Prière de contacter les services concernés gouvernementaux ou votre point de vente pour l'élimination et l'enlèvement de déchets électroniques équipés de composants électroniques.



DISPOSAL

La etiqueta cruzada hacia fuera del compartimiento que aparece en el panel trasero del producto indica que el producto no se debe reciclar como basura normal de la casa. Para prevenir daños posible al ambiente separe por favor el producto de otras basura para asegurarse de que puede ser reciclada de una manera ambientalmente segura. Entre en contacto por favor a su oficina gubernamental local o a su minorista para las instalaciones disponibles de la colección.



RIFIUTI

L'etichetta del cassonetto barrato riportato sul retro dell'apparecchio indica che il prodotto non deve essere smaltito tramite la procedura normale di smaltimento dei rifiuti domestici. Per evitare eventuali danni all'ambiente, separare questo prodotto da altri rifiuti domestici in modo che possa venire riciclato in base alle procedure di rispetto ambientale. Per maggiori dettagli sulle aree di raccolta disponibili, contattate l'ufficio govenativo locale od il rivenditore del prodotto.



FACHGERECHTE ENTSORGUNG:

Das auf der Geräterückseite angebrachte Label deutet darauf hin, dass das Produkt nicht mit konventionellem Hauskehricht entsorgt werden darf. Um Schäden und Verschmutzungen an Umwelt und Mensch zu vermeiden, muss das Produkt fachgerecht entsorgt und von anderem Abfall getrennt werden. Wenden Sie sich bei Fragen hierzu an Ihren Fachhändler oder an eine öffentliche Informationsstelle.



AFVAL

Het label op de achterzijde van dit apparaat, een afvalbak op wielen met een kruis doorgehaald, geeft aan dat dit apparaat niet samen met gewoon huishoudafval mag worden weggegooid. Om mogelijke schade aan onze leefomgeving te voorkomen dient dit apparaat, gescheiden van gewoon huishoudelijk afval, te worden afgevoerd zodat het op een milieuvriendelijke manier kan worden gerecycled. Neem voor beschikbare inzamelaars contact op met uw gemeentelijke reinigingsdienst of met uw elektronica leverancier.



HÄVITTÄMINEN

Yliuksattua jäteastiaa kuvaava tarra tuotteen takalevyssä kertoo, että tuotetta ei saa käsitellä normaalina talousjätteenä. Ympäristön suojelemiseksi on tuote pidettävä erillään muusta jätteestä ja se on kierrätettävä ekologisesti kestäväällä tavalla. Ota yhteyttä laitteen myyjään tai Pirkanmaan Ympäristökeskukseen lähimmän kierrätyskeskuksen löytämiseksi.



AFSKAFNING

Logoet med en skraldespand med kryds over på bagsiden af apparatet indikerer at dette produkt ikke må kasseres som normal husholdningsaffald. For at forebygge mulig skade på miljøet, bedes De separere dette produkt fra andet affald, og sikre at det bliver genbrugt på en miljørigtig måde. Kontakt venligst de lokale myndigheder eller din forhandler for oplysning om nærmeste tilgængelige opsamlingssted for elektronikaffald.



ΔΙΑΔΙΚΑΣΙΑ ΑΠΟΡΡΙΨΗΣ

ΤΟ ΣΗΜΑ ΜΕ ΤΟΝ ΔΙΑΓΕΓΡΑΜΜΕΝΟ ΤΡΟΧΗΛΑΤΟ ΚΑΔΟ ΑΠΟΡΡΙΜΑΤΩΝ ΣΤΗΝ ΠΙΣΩ ΟΨΗ ΤΟΥ ΜΗΧΑΝΗΜΑΤΟΣ ΔΗΛΩΝΕΙ ΟΤΙ ΤΟ ΠΡΟΙΟΝ ΑΥΤΟ ΔΕΝ ΠΡΕΠΕΙ ΝΑ ΔΙΑΧΕΙΡΙΣΘΕΙ ΣΑΝ ΣΥΝΗΘΙΣΜΕΝΟ ΟΙΚΙΑΚΟ ΑΠΟΒΛΗΤΟ. ΠΡΟΣ ΑΠΟΦΥΓΗ ΕΝΔΕΧΟΜΕΝΗΣ ΕΠΙΒΑΡΥΝΣΗΣ ΤΟΥ ΠΕΡΙΒΑΛΛΟΝΤΟΣ, ΞΕΧΩΡΙΣΤΕ ΤΟ ΠΡΟΙΟΝ ΑΠΟ ΤΑ ΑΛΛΑ ΑΠΟΡΡΙΜΑΤΑ ΩΣΤΕ ΝΑ ΕΞΑΣΦΑΛΙΣΘΕΙ Η ΑΝΑΚΥΚΛΩΣΗ ΤΟΥ ΜΕ ΤΟΝ ΠΡΕΠΟΝΤΑ ΤΡΟΠΟ. ΠΑΡΑΚΑΛΟΥΜΕ ΝΑ ΕΠΙΚΟΙΝΩΝΗΣΕΤΕ ΜΕ ΤΗΝ ΤΟΠΙΚΗ ΥΠΗΡΕΣΙΑ ΑΝΑΚΥΚΛΩΣΗΣ Η ΜΕ ΤΟ ΚΑΤΑΣΤΗΜΑ ΑΓΟΡΑΣ ΓΙΑ ΠΕΡΙΣΣΟΤΕΡΕΣ ΛΕΠΤΟΜΕΡΕΙΕΣ.

