

# NU-VISTA by

MUSICAL FIDELITY



## NU-VISTA 800.2

Der MUSICAL FIDELITY Nu-Vista 800.2 ist eine Weiterentwicklung des vielfach preisgekrönten Nu-Vista 800. In ihm steckt die ganze DNA der Geräte der neuen Nu-Vista-Serie. Er vereint die überragende Klangqualität der aufwändigen und mindestens vierteiligen Vor- und Endverstärkerkombination aus Nu-Vista PRE, PAS und PAM in einem Gehäuse.

MUSICAL FIDELITY kombiniert mit den Geräten der Nu-Vista-Reihe den Nuvistor mit SMD-Technik und CAD/CAM PCB-Konzepten. Das Ergebnis ist eine außerordentliche technische und klangliche Performance.

Für MUSICAL FIDELITY ist der Nu-Vista 800.2 das Ergebnis einer Arbeit aus Liebe und Leidenschaft. Das Resultat ist ein absolutes Maximum an Leistungsfähigkeit eines jeden Schaltkreises.

Der integrierte Vollverstärker Nu-Vista 800.2 löst in jeder Hinsicht das Versprechen, das Sie mit dem Begriff High-End verbinden, ein - und dies in einem wunderschöne verarbeiteten Gehäuse. Er leistet souveräne 330 Watt pro Kanal in Kombination mit der Schönheit und Klangfarbenwärme der Nuvistor-Röhren.

**REICHMANN** AudioSysteme

KONZENTRATION AUF DAS WESENTLICHE.

07728-1064 INFO@REICHMANN-AUDIOSYSTEME.DE

WWW.REICHMANN-AUDIOSYSTEME.DE

# NU-VISTA by

MUSICAL FIDELITY

## Der Nuvistor.

Die einzigartigen technischen Eigenschaften der Nuvistor-Röhren machen aus dem Vorverstärker des Nu-Vista 800.2 eine überragende Schalt- und Klangzentrale. In Zusammenarbeit mit dem gigantischen Power-Endverstärker mit massiven Kraft- und Stromreserven fürchtet er sich vor keiner musikalischen Herausforderung. Getoppt wird all dies durch die außerordentlichen Einschwingfähigkeiten dieses Vollverstärkers, der somit gleichzeitig über die klangliche Zartheit eines kleinen Trioden-Endverstärkers verfügt: ohne jeglichen Zeitverlust, aber auch ohne Limits.

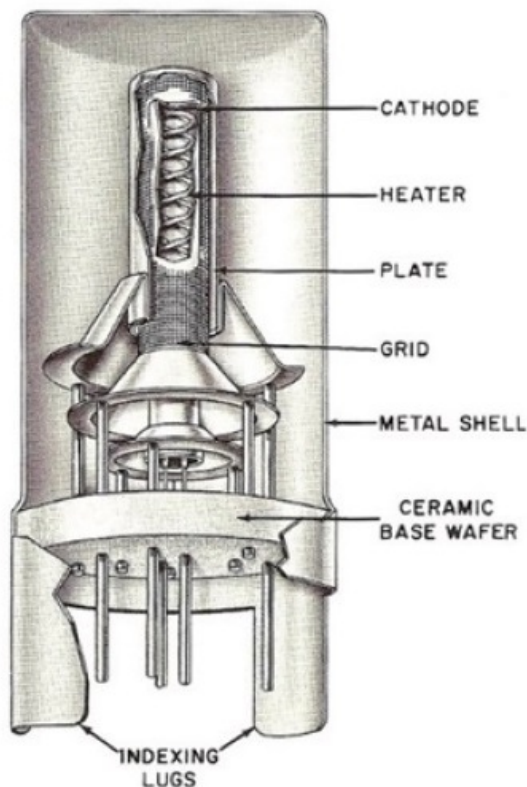

Vor Jahren entdeckte MUSICAL FIDELITY, als erste Audio-Hersteller weltweit, die Nuvistor-Röhre neu. Die ersten Nu-Vista-Geräte (Nu-Vista Vorverstärker, Nu-Vista M3-Vollverstärker, Nu-Vista 300 Endverstärker so-wie Nu-Vista 3D CD-Player) sorgten bei ihrer Markteinführung im Jahr 1999 für großes Aufsehen. Sie verfügten über eine perfekte Balance zwischen Transistortechnik und der bewährten Röhren-Technologie.

Weil damals Röhren-Sockel nur begrenzt verfügbar waren, wurden diese Geräte in limitierten Auflagen produziert. Ihr Ruf ist bis heute legendär. Nuvistor-Röhren wurden in den späten 50er Jahren entwickelt. Ihre Entwicklung beseitigte alle Schwachpunkte ihrer Glas-Röhren-Vorgänger.

**REICHMANN** AudioSysteme

KONZENTRATION AUF DAS WESENTLICHE.

07728-1064 INFO@REICHMANN-AUDIOSYSTEME.DE

WWW.REICHMANN-AUDIOSYSTEME.DE

# NU-VISTA

by

---

## MUSICAL FIDELITY

---

### Der Nuvistor.

Die Vorteile der Nuvistor Röhren:

- Beispiellose Zuverlässigkeit und Langlebigkeit
- 50.000 Betriebsstunden nach Militärstandard (damalige Angaben)
- Kompakte Größe
- Extrem unempfindlich auf äußere Einflüsse wie Mikrofonie
- Völlige Kohärenz der Produktionschargen



Tatsächlich waren die Nuvistor Röhren die ultimativen Höchstleistungs-Trioden-Röhren. Unglücklicherweise kamen just als sie verfügbar wurden, Röhren gerade aus der Mode – es kam die Zeit des Transistors. Nach der Einführung der originalen Nu-Vista Serie suchte MUSICAL FIDELITY-Chef Antony Michaelson über drei Jahre lang vergeblich nach weiteren Röhren-Sockeln.

Nuvistor-Röhren gab es reichlich, aber Sockel waren nirgends verfügbar. Doch wer ihn kennt, weiß, dass Antony Michaelson ein hartnäckiger Zeitgenosse ist. 2012 lagen die Dinge anders. Über das Internet gelang es ihm, die wahrscheinlich allerletzten existierenden Nuvistor-Sockel auf diesem Planeten aufzuspüren. Antony war begeistert.

**REICHMANN** AudioSysteme

KONZENTRATION AUF DAS WESENTLICHE.

07728-1064 INFO@REICHMANN-AUDIOSYSTEME.DE

WWW.REICHMANN-AUDIOSYSTEME.DE

# NU-VISTA by

MUSICAL FIDELITY

## Der Nuvistor.

Er kaufte alle Chargen, die er finden konnte. So konnte sein alter Traum von weiteren Nuvistor-basierten Produkten doch noch Wirklichkeit werden. Diesmal aber konnte er die herausragende Nu-Vista-Technologie mit der neuen SMD-Technik kombinieren. Und tatsächlich sollten alle Neuentwicklungen von den Vorteilen dieser Technik und der nun viel größeren Freiheit beim Layout deutlich profitieren.



## Der Vorverstärker.

Das Front-End des Nu-Vista 800.2 ist auf derselben Platine (PCB) positioniert wie die Eingangsschaltungen. Dadurch sind alle Signalwege so kurz wie möglich gehalten und es wird sichergestellt, dass diese hochsensiblen Stufen immer im rechten Winkel und somit außerhalb des Streufeldes der Transformatoren liegen. Dies gewährleistet die bestmögliche klangliche Leistung.

**REICHMANN** AudioSysteme

KONZENTRATION AUF DAS WESENTLICHE.

07728-1064 INFO@REICHMANN-AUDIOSYSTEME.DE

WWW.REICHMANN-AUDIOSYSTEME.DE



# NU-VISTA

by

---

## MUSICAL FIDELITY

---

### Der Vorverstärker.

Der Vorverstärker des Nu-Vista 800.2 ist eine konsequent analoge Schaltung mit umfangreichen Anschlussmöglichkeiten. Mit einem symmetrischen sowie 4 RCA-Eingängen bildet er die Schaltzentrale Ihres Musiksystems. Er bietet außerdem Anschlussmöglichkeiten für ein Aufnahmegerät (LINE-OUT) sowie für einen aktiven Subwoofer oder einen weiteren Endverstärker (PRE-OUT).

### Der Endverstärker.

Der Endverstärker ist eine Weiterentwicklung des MUSICAL FIDELITY Titan, den viele als einen der besten Endverstärker aller Zeiten ansehen. Mit den neuesten Entwicklungen gelangen subtile Verbesserungen, die nun noch mehr klangliche Leistung aus der legendären Schaltung generieren.



*Hier sehen Sie eine Hälfte der Transistoren eines Kanals mit den zugehörigen Siebkapazitäten, die durch die sehr nahe Positionierung ihre Kapazität blitzschnell zum Transistor liefern können.*

Der Grundaufbau ist komplett kanalgetrennt in Dual-Mono, mit je einem 1,5 KV Netztransformator pro Kanal, die für ihre extreme Laufruhe bekannt sind.

Der Nu-Vista 800.2 leistet souveräne 330 Watt pro Kanal. Und er kann wahrlich massive Strommengen liefern: etwa 120 Ampere Peak-to-Peak. In einem Wort: Gigantisch. Daher kann er jeden beliebigen Lautsprecher mit jedem beliebigen Kabel betreiben, ohne ins Schwitzen zu kommen. Im Nu-Vista 800.2 verbindet sich die Schönheit, Zartheit und Ausgewogenheit neuester Röhren- und Halbleitertechnik mit massiver Leistung und Stromlieferfähigkeit.

Das Ergebnis – maximale Leistung eines jeden Teils des Schaltkreises – zeigt deutlich, wie viel Liebe und Leidenschaft im Nu-Vista 800.2 steckt.

**REICHMANN** AudioSysteme

KONZENTRATION AUF DAS WESENTLICHE.

07728-1064 INFO@REICHMANN-AUDIOSYSTEME.DE

WWW.REICHMANN-AUDIOSYSTEME.DE

# NU-VISTA by

MUSICAL FIDELITY

## Das Gehäuse.

Ein Verstärker dieser klanglichen Güte und dieser Leistung braucht ein solides Gehäuse, das alle Schaltungen vibrationsfrei beherbergen und die entstehende Abwärme souverän ableiten kann.

Der Anspruch der Nu-Vista-Reihe ist aber natürlich ein noch weitaus höherer. So sind alle Gehäuseteile hochpräzise aus dem vollen Material gefräst und hochfest miteinander verbunden. Die Öffnungen und die horizontalen Kühlkörper sorgen für einen gut belüfteten und dennoch immer im optimalen Temperaturbereich verbleibenden Arbeitsplatz der Leistungstransistoren. Die Anschlüsse sind von der allerhöchsten Qualität und garantieren den angeschlossenen Kabeln für viele Jahrzehnte sowohl mechanisch als auch elektrisch den Besten Kontakt.

Der Nu-Vista 800.2 verfügt außerdem über ebenso aus dem Vollen gefräste Gerätefüße, die wahlweise mit Aluminiumkegelspikes oder dämpfenden Pads bestückt werden können.

Die ultrasolide und formschöne Fernbedienung, die aus einem Block Aluminium gefräst wird, macht auch die Bedienung des Nu-Vista 800.2 zum Vergnügen.



*Mit Liebe gemacht:  
Allein die Topplatte verrät den ultimativen Anspruch des Nu-Vista 800.2.*

*Die Beleuchtung der Nuvistoren lässt sich in verschiedenen Modi umschalten.*



**REICHMANN** AudioSysteme

KONZENTRATION AUF DAS WESENTLICHE.

07728-1064 INFO@REICHMANN-AUDIOSYSTEME.DE

WWW.REICHMANN-AUDIOSYSTEME.DE

# NU-VISTA

by

---

## MUSICAL FIDELITY

---

### Der Klang.

Angekommen. Das ist wohl die erste Vokabel, die dem zu Recht stolzen Besitzer schon nach wenigen Takten in den Sinn kommt. Mit dem MUSICAL FIDELITY Nu-Vista 800.2 kommen Sie an. Klanglich, technisch und haptisch.

Dieser Verstärker beantwortet alle offenen Fragen des engagierten Musikliebhabers endgültig. Dabei treten technische Betrachtungen sofort in den Hintergrund, allein aus dem Wissen heraus, dass es auf dieser Seite keinerlei Einschränkungen gibt. Entdecken Sie mit ihm Ihre Musiksammlung völlig neu.



Entnehmen Sie Ihren Aufnahmen Details, von denen Sie noch nicht einmal im Ansatz wussten, dass es sie gibt. Hören Sie die flirrende Atmosphäre eines Jazzclubs, die Wall of Sound eines Rockkonzertes oder die tiefe Verzweiflung des Tenors bei einer ernstgemeinten Aufnahme des Nessun Dorma.

**REICHMANN** AudioSysteme

KONZENTRATION AUF DAS WESENTLICHE.

07728-1064 INFO@REICHMANN-AUDIOSYSTEME.DE

WWW.REICHMANN-AUDIOSYSTEME.DE

# NU-VISTA by

MUSICAL FIDELITY

## Technische Daten.

Ausgangsleistung:	330 Watt/Kanal bzw. 52 Volt RMS an 8 Ohm
Maximalspannung:	147 Volt
Stromlieferfähigkeit:	120 Ampère
Dämpfungsfaktor:	größer als 200
Transistoren:	5 Paare pro Kanal
THD+N:	< 0.005% über den gesamten Hörbereich
SNR:	> 107dBA
Eingangsimpedanz:	40 kOhm
Eingänge:	1x XLR symmetrisch 4x RCA asymmetrisch, einer davon umschaltbar als HomeTheatre-Direkteingang
Ausgänge:	2 Paar Lautsprecherklemmen (Banane/Kabelschuh/Blank) 1x RCA / Cinch Fixpegel (LINE OUT) 1x RCA / Cinch variabler Pegel (PRE OUT)
Stromversorgung:	115/230 Volt, 50/60 Hz
Stromverbrauch:	kleiner 0,5 Watt in Standby 130 Watt eingeschaltet 900 Watt maximal
Gewicht:	39 kg (47 kg Brutto)
Abmessungen B x H x T (mm):	483 x 187 (212 mit Spikes) x 510
Ausführungen:	black oder silver

Technische und optische Änderungen jederzeit ohne Vorankündigung möglich.

**REICHMANN** AudioSysteme

KONZENTRATION AUF DAS WESENTLICHE.

07728-1064 INFO@REICHMANN-AUDIOSYSTEME.DE

WWW.REICHMANN-AUDIOSYSTEME.DE